

# *Buddy*

Assembly instructions  
Montage handleiding

Dear spinning enthusiast,

Welcome to the Lojan family. We are thrilled to have you as part of the select group of owners of our first 100 Buddy double treadle spinning wheels. This means that your spinning wheel has been personally signed by us. Each unit has been individually autographed as a token of appreciation for your trust in our product.

We have worked with great care and dedication on Buddy: a spinning wheel that is not only beautiful because of its simplicity but also meets the wishes of both novice and experienced spinners.

We wish you many enjoyable spinning sessions with your unique Lojan spinning wheel!

Berry, Sanne, Loes, and Jan  
Lojan wheels & looms

### Tips

- Before you start assembling, we recommend treating the untreated wooden parts of your Buddy with beeswax, oil, or lacquer to protect them and keep them looking beautiful for longer.
- Only open the hardware bags when needed; consider storing the parts in a separate container.
- Inside the inner box, you will find a screwdriver. The bit has Pz2 on one end and Torx 10 on the other. Take care when tightening small screws, such as those on the bobbins, to avoid over-tightening.

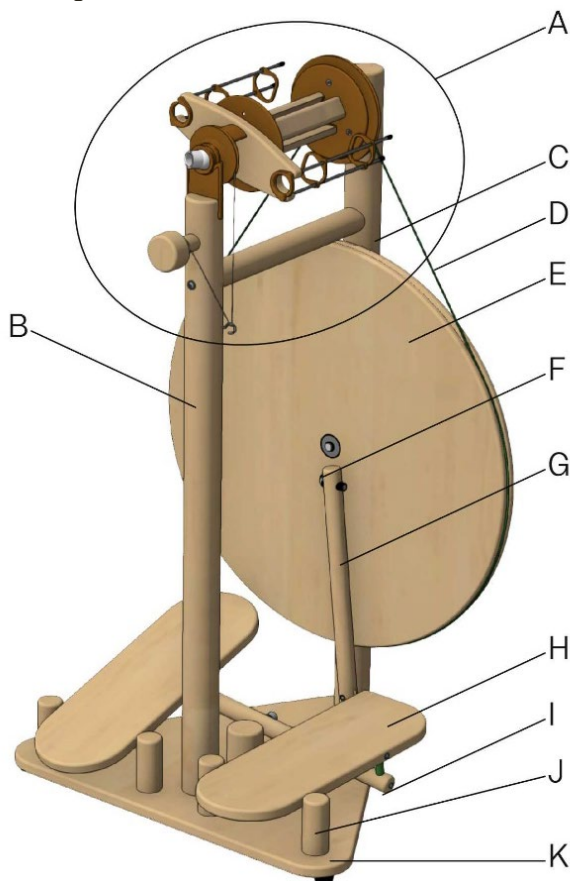

Beste spinliefhebber,

Welkom bij de Lojan familie. We zijn blij dat je deel uitmaakt van de selecte groep van eigenaren van de eerste 100 Buddy spinnewielen met dubbele trapplank. Dit betekent dat jouw spinnewiel door ons gesigineerd is. We hebben elk exemplaar persoonlijk ondertekend als blijk van waardering voor je vertrouwen in ons product.

We hebben met veel zorg en toewijding gewerkt aan Buddy: een spinnewiel dat niet alleen mooi is door zijn eenvoud, maar ook voldoet aan de wensen van zowel beginnende als ervaren spinners.

We wensen je veel plezier met jouw unieke Lojan spinnewiel!

Berry, Sanne, Loes en Jan  
Lojan wheels & looms

### Tips

- We raden je aan om, voordat je begint met monteren, de onbehandelde houten onderdelen van je Buddy te behandelen met bijenboenwas, olie of lak om ze te beschermen en langer mooi te houden.
- Open de beslagzakjes pas als je ze nodig hebt, leg de onderdelen dan bijvoorbeeld in een bakje.
- In de binnendoos zit ook een schroevendraaier. Het bitje heeft aan één kant Pz2 en aan de andere kant Torx 10. Wees voorzichtig bij het aandraaien van kleine schroefjes, zoals bij de spoelen, dat je ze niet doldraait.

### Parts of your spinning wheel

- A. Mother of all
- B. Front post
- C. Back post
- D. Drive band
- E. Main wheel
- F. Eccenter
- G. Footman
- H. Treadle
- I. Rocker arm
- J. Treadle hinge block
- K. Base

### Onderdelen van je spinnewiel

- A. Bovendeel
- B. Voorpaal
- C. Achterpaal
- D. Snaar
- E. Wiel
- F. Excenter
- G. Trapstokje
- H. Trapper
- I. Wipje
- J. Trapperscharnierblokje
- K. Bodemplaet

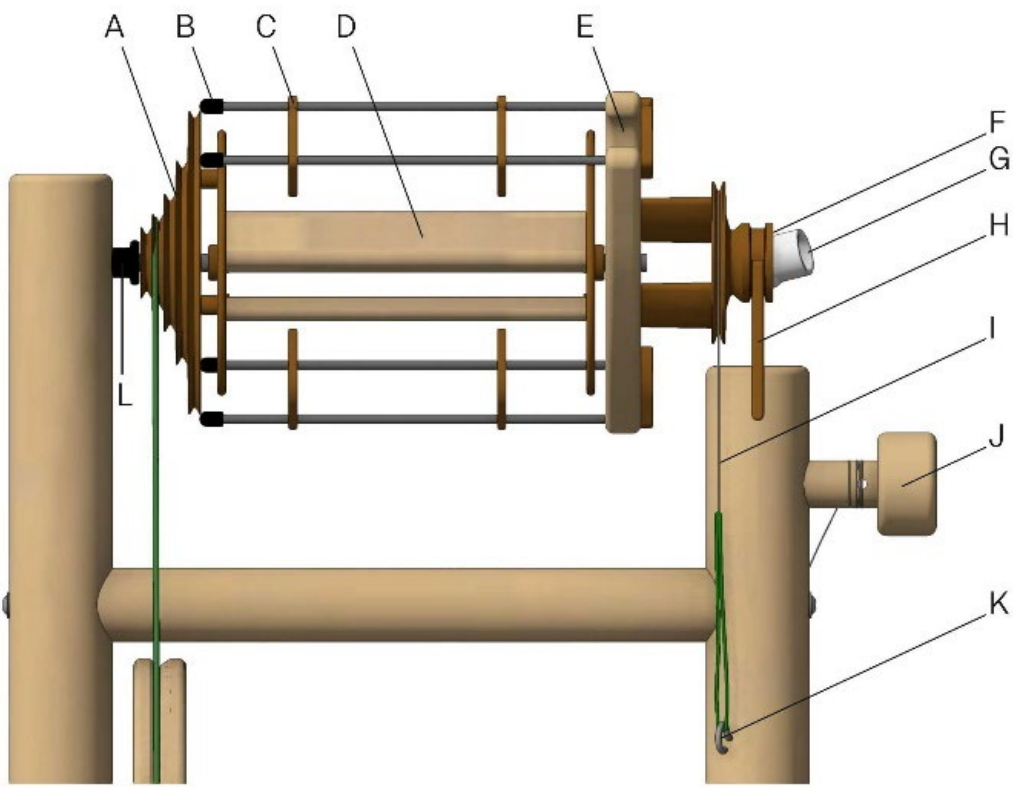

**Mother of all**

- A. Bobbin whorl
- B. End cap flyer arm
- C. Sliding guide
- D. Bobbin
- E. Flyer
- F. Orifice
- G. Orifice insert
- H. Bearing plate
- I. Brake band
- J. Tension adjusting peg
- K. Hook
- L. Spindle bearing

**Bovendeel**

- A. Poelie van de spoel
- B. Einddop vluchtarm
- C. Vluchtschuijfe
- D. Spoel
- E. Vlucht
- F. Spingat
- G. Spingat insert
- H. Lagerplaatje
- I. Afremkoord
- J. Afremknop
- K. Haakjes
- L. Spillager vlucht

**Assembly bobbins (4x)**

Hardware bag 2  
Beslagzakje 2

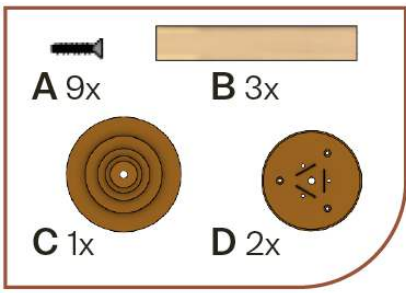

**Montage spoelen (4x)**

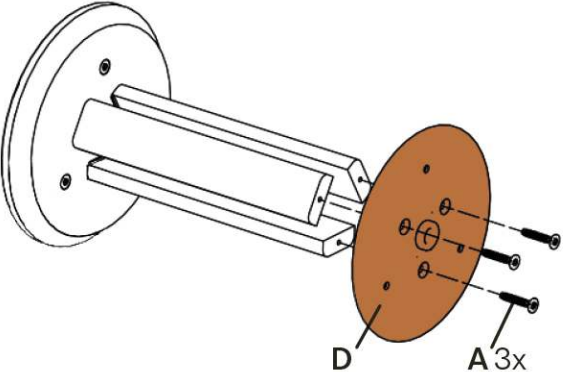
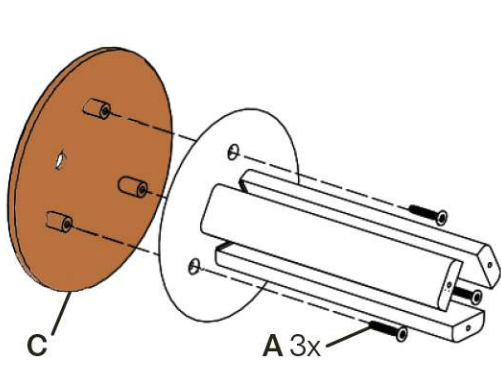
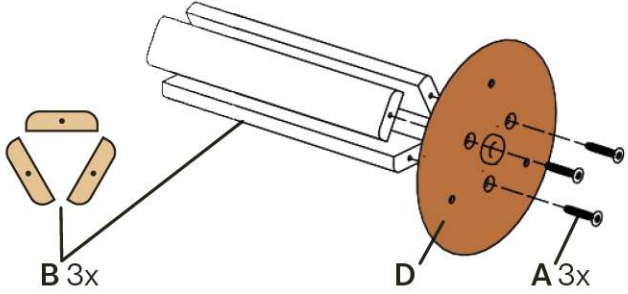

## Assembly lazy kate

### Hardware bag 1

### Beslagzakje 1

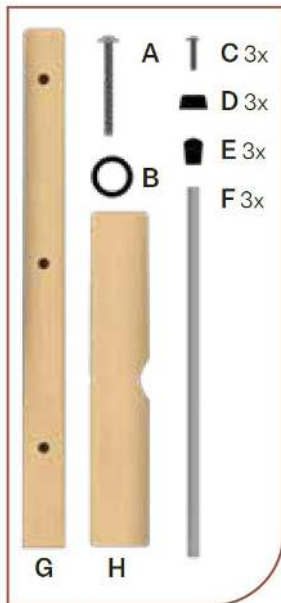

! Do not overtighten screw A to allow for angle adjustment.

! Draai schroef A niet te strak zodat je de hoek van de assen aan kunt passen.

## Montage lazy kate

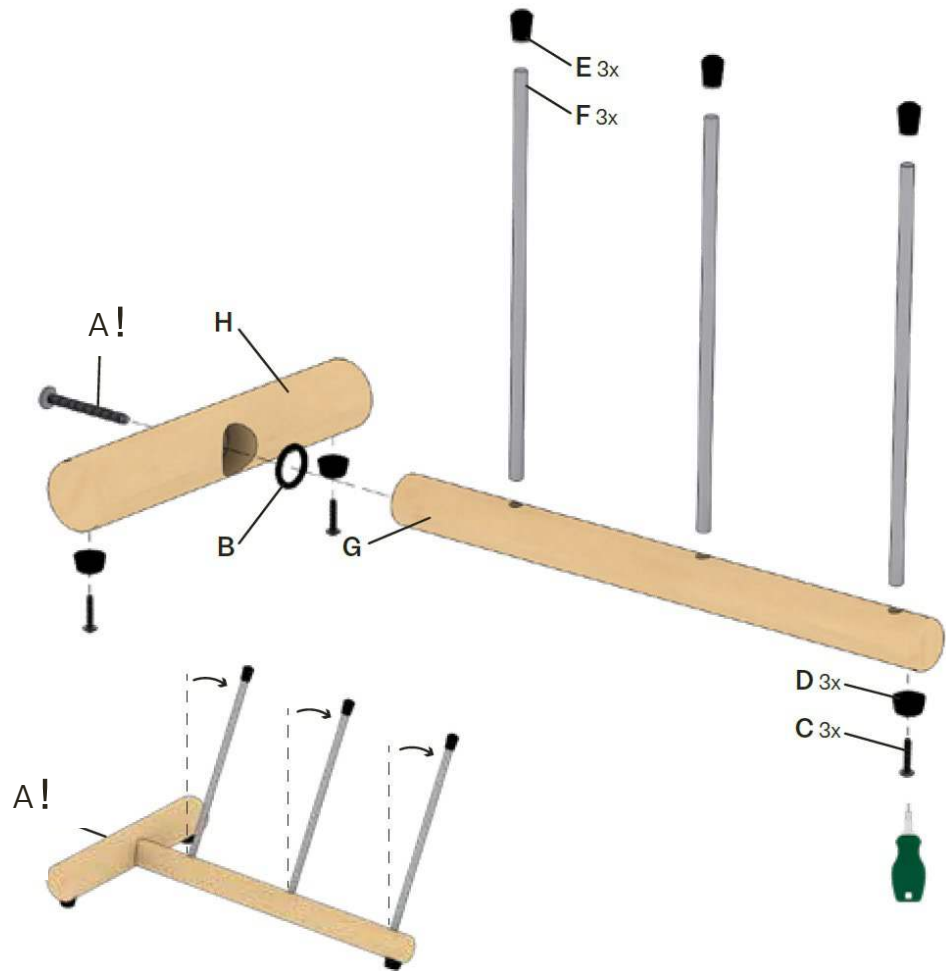

## Assembly spinning wheel

### Hardware bag 3B

### Beslagzakje 3B

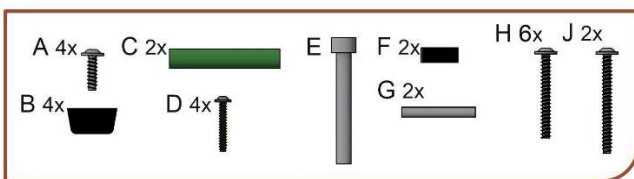

- A. Screw pz2 4x15 mm
- B. Foot
- C. PU connector
- D. Screw pz2 3x20 mm
- E. Bolt M6x45 mm
- F. Hinge bushing
- G. Hinge rod
- H. Screw pz2 4x35 mm
- J. Screw pz2 4x40 mm Allen key

! Make sure the Buddy logo is facing down at this stage.

!! Push PU connector to bottom of hole before fastening screw D.

- A. Schroef pz2 4x15 mm
- B. Buffer
- C. PU verbinding
- D. Schroef pz2 3x20 mm
- E. Bout M6x45 mm
- F. Scharnierbus
- G. Metalen asje
- H. Schroef pz2 4x35 mm
- J. Schroef pz2 4x40 mm Inbussleutel 5 mm

! Zorg ervoor dat het Buddy logo aan de onderzijde zit.

!! Duw PU verbinding naar bodem van gat voor je D vastschroeft.

## Montage spinnewiel

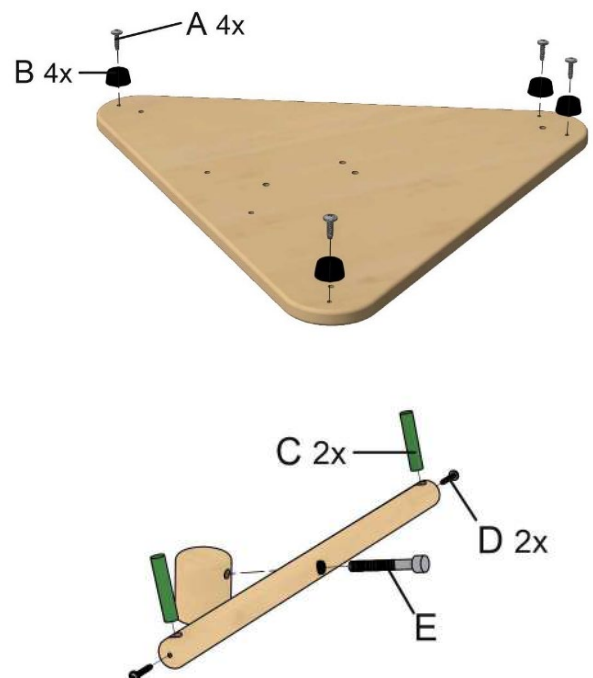

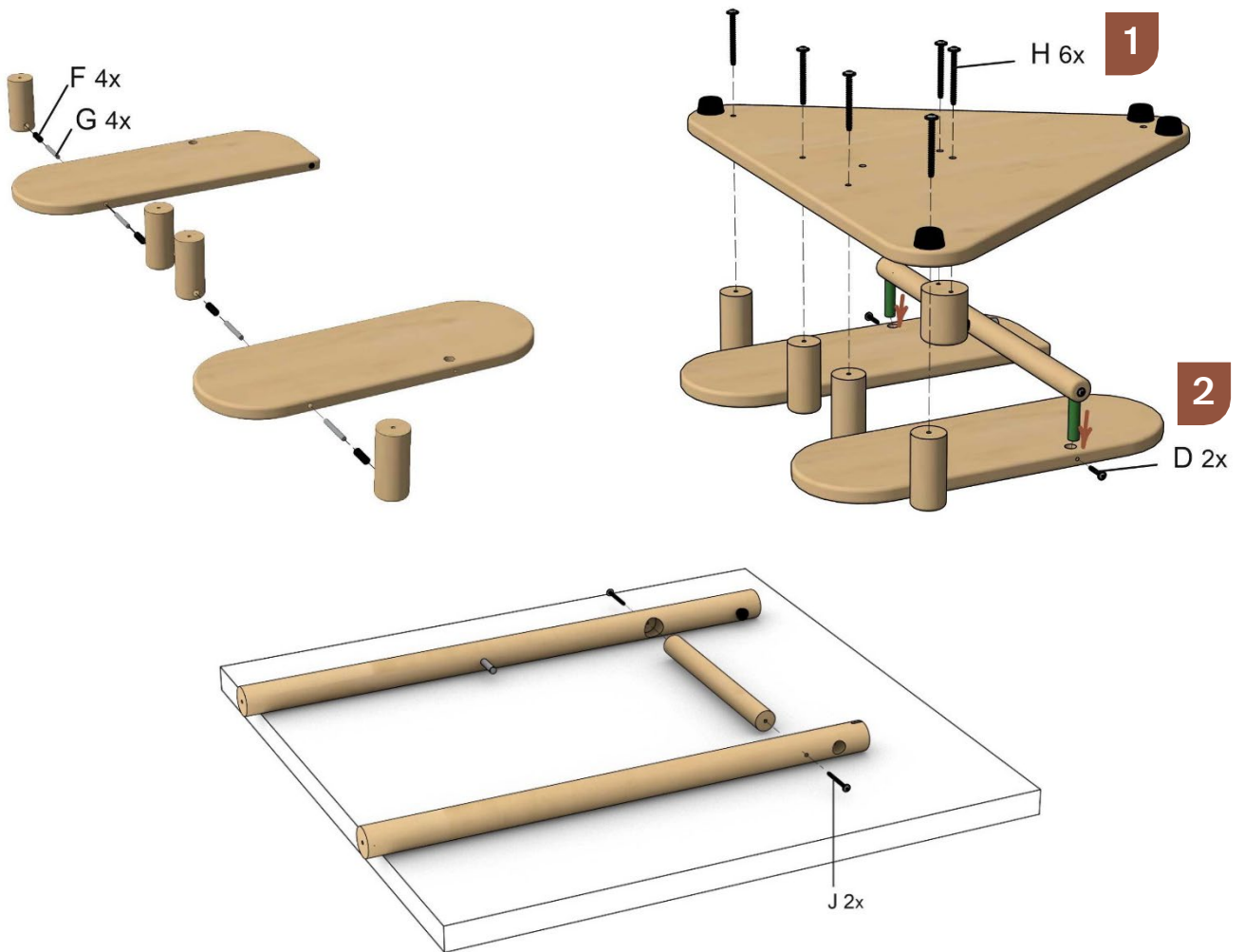

Hardware bag 4  
Beslagzakje 4

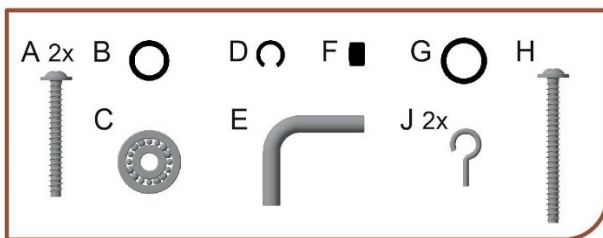

- A. Screw pz2 5x40 mm
  - B. Spacer ring
  - C. Ball bearing
  - D. Locking ring
  - E. Ø6 mm bend hook
  - F. Black bushing
  - G. O-ring
  - H. Screw pz2 5x50 mm
  - J. Screw hook
- Elastic cord  
Linen cord

- A. Schroef pz2 5x40 mm
  - B. Afstandring
  - C. Kogellager
  - D. Asborgring
  - E. Ø6 mm gebogen hoek
  - F. Zwart busje
  - G. O-ring
  - H. Schroef pz2 5x50 mm
  - J. Schroefhaakje
- Elastiek koord  
Linnen koord

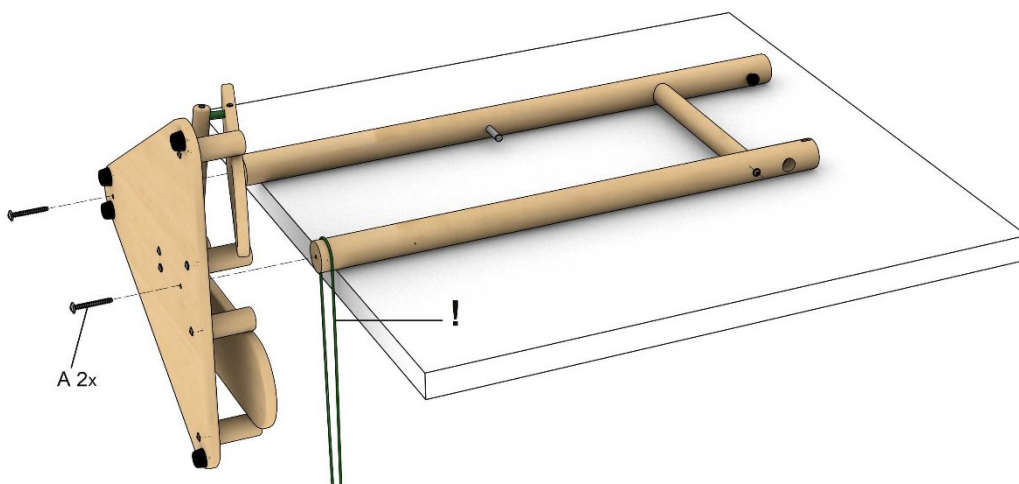

! Place the drive band in the frame before fastening the base.

! Plaats de snaar binnen het frame voordat je het onderstel vastschroeft.

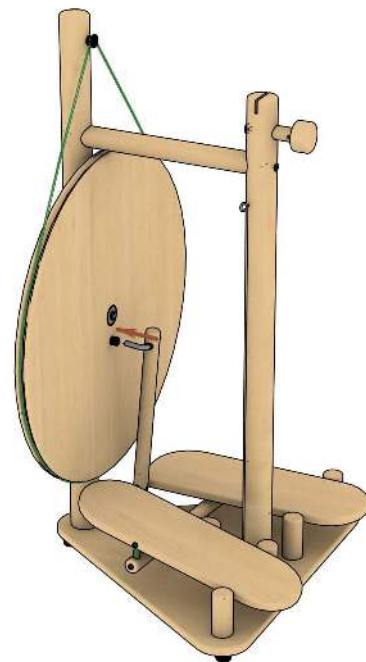
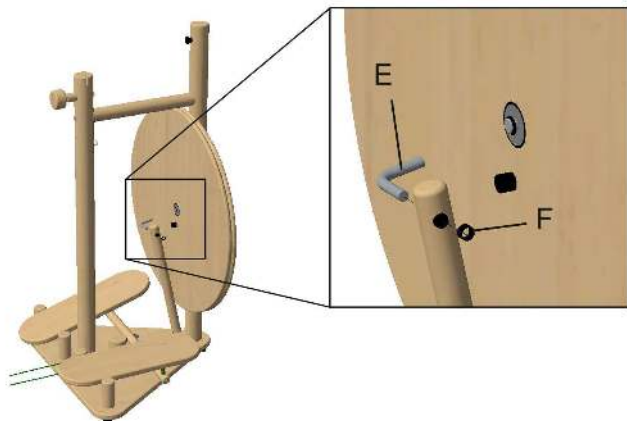
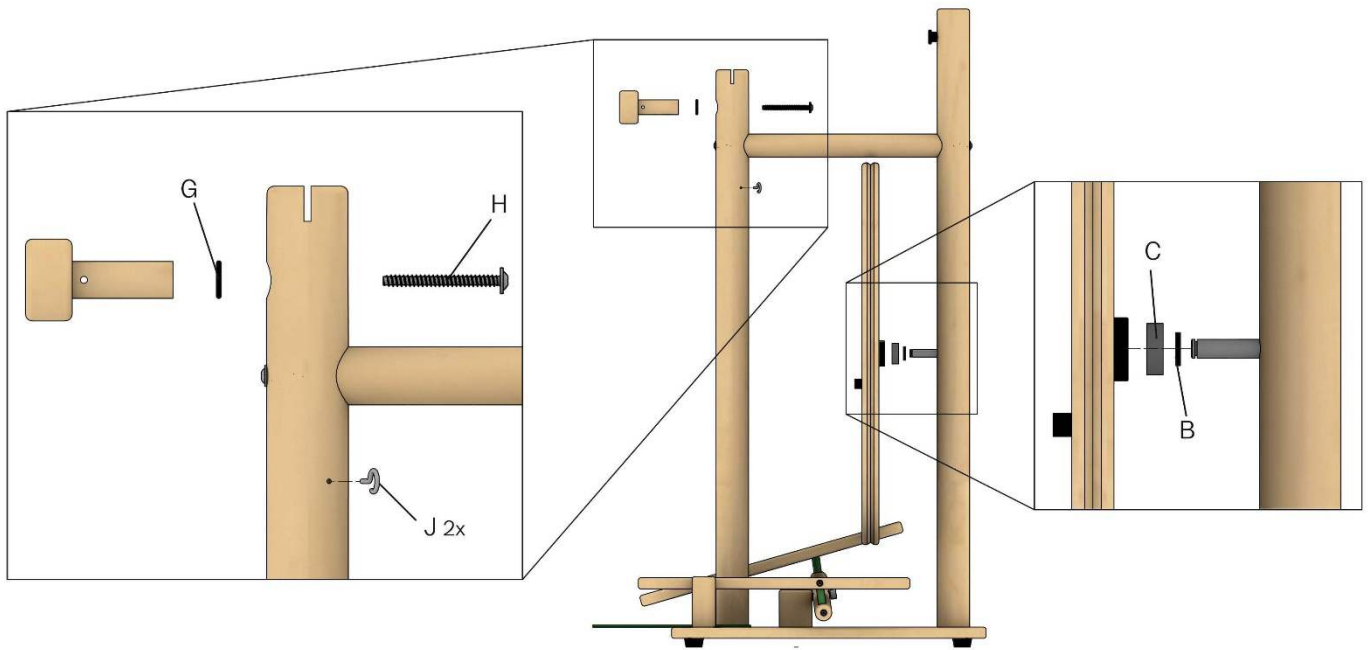

**Hardware bag 5**  
**Beslagzakje 5**

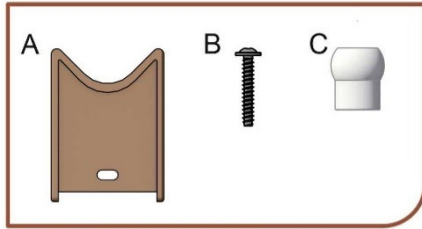

- A. Bearing plate
- B. Screw pz2 4x25 mm
- C. Orifice insert

- A. Lagerplaatje
- B. Schroef pz2 4x25 mm
- C. Spingat verkleiner

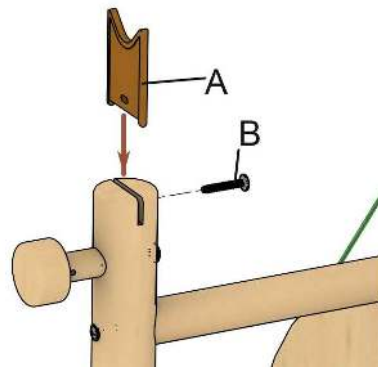

- ! Do not overtighten screw B to allow for brake adjustment.
- ! Draai schroef B niet te strak zodat je de afremming kunt aanpassen.

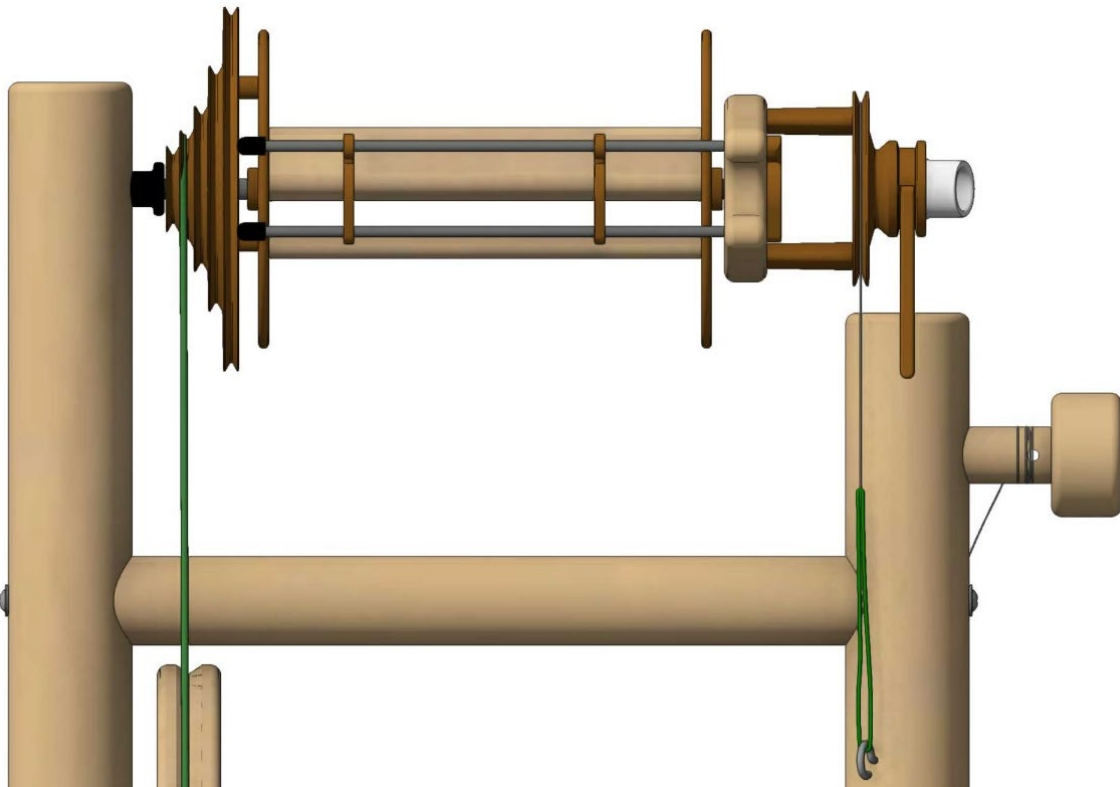

Place the bobbin on the flyer, and both together on the spinning wheel. First the flyer shaft goes into the flyer bearing in the back post and then you place the front on the bearing plate.

Tie the elastic cord into a loop and tie the linen cord to it. Thread the other end of the linen cord through the hole in the tension adjusting peg and tie it.

Lead the cord through the hooks over the spinning wheel bearing to the last hook and hook the elastic. By turning the tension adjusting peg you can change the brake force, and therefore the pull of the yarn.

**Ratio's**

Place the drive band on one of the grooves of the bobbin. The groove with the largest diameter (at the front) will give a ratio of 1:4, suitable for thick yarns and when you are learning how to spin. The smallest groove (at the back) will give a ratio of 1:18, suitable for very fine spinning and plying. Buddy has 5 ratio's: 1:4 / 1:6 / 1:9 / 1:13 / 1:18

Plaats de spoel op de vlucht, en beide samen op het spinnewiel. De vluchtas gaat achter in het spillager, de voorzijde rust op het lagerplaatje.

Knoop het elastiek in een lus en knoop het linnen koord hieraan. Rijg het andere eind van het linnen koord door het gat in de afremknoop en knoop het vast.

Leidt het koord via de haakjes over het spingatlager naar het laatste haakje en haak het elastiek vast. Door aan de afremknoop te draaien stel je de afremming in. Daarmee regel je de trek op de draad.

**Ratio's**

Leg de snaar op één van de groeven van de spoel. De groef met de grootste diameter (aan de voorkant) geeft een verhouding van 1:4, geschikt voor dikke garens en wanneer je leert spinnen. De kleinste groef (aan de achterkant) geeft een verhouding van 1:18, geschikt voor zeer fijn spinnen en twijnen. Buddy heeft 5 ratio's: 1:4 / 1:6 / 1:9 / 1:13 / 1:18

## Orifice insert

When you use the orifice insert you have 2 options:

- Place the insert at an angle, so your yarn enters at the centre and doesn't wobble.
- When you bring in the yarn from the side, as with the long draw technique, you place the insert straight in the orifice.

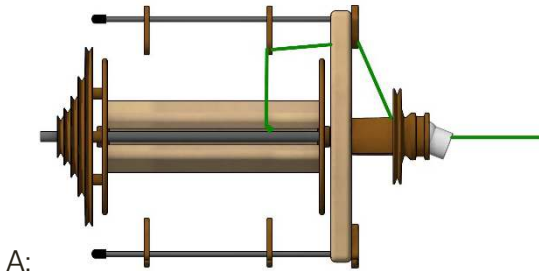

## Spingat verkleiner

Als je de spingatverkleiner gebruikt zijn er 2 opties:

- De verkleiner kun je zodanig schuin zetten dat de draad in het centrum naar binnen komt en dus niet slingert.
- Als je de draad van opzij laat komen, zoals bij de long draw techniek, dan plaats je de verkleiner recht in het spingat.

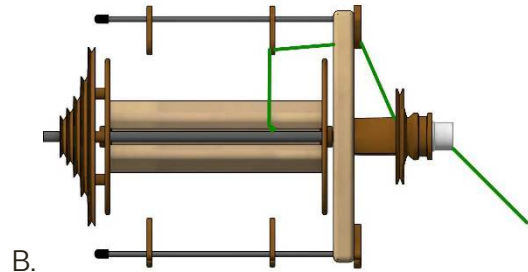

## Maintenance

- At the start, use a drop of sewing machine oil on the spindle bearing.
- When you stop spinning, relax the drive band by placing it around the spindle bearing.

## Onderhoud

- Gebruik in het begin een drupje naaimachineolie op het spingatlager.
- Als je stopt met spinnen, ontspan dan de snaar door hem om het spillager te leggen.

## Accessoires

### Skeinwinder

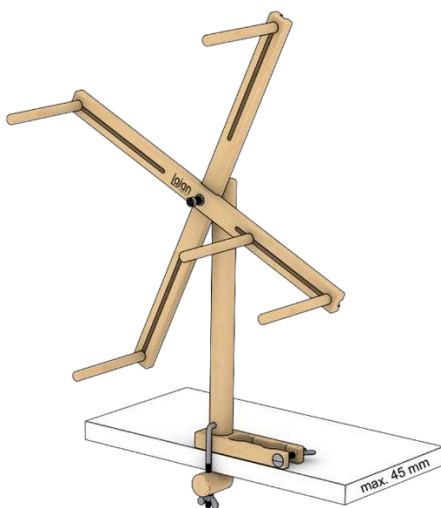

### Molenhaspel

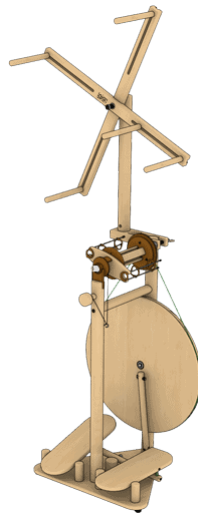

## Accessories

### Bobbin

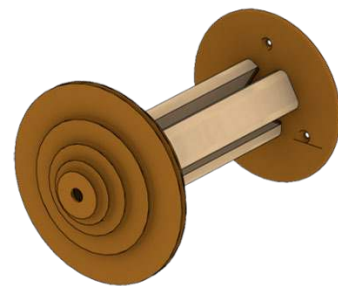

### Spoel

## Niddy noddy



## Beeswax polish

## Bijenboenwas

