

Budget Buddy

**Assembly instructions
Montage handleiding**

Dear spinning enthusiast,

Welcome to the Lojan family. We have worked with great care and dedication on Buddy: a spinning wheel that is not only beautiful because of its simplicity but also meets the wishes of both novice and experienced spinners.

We wish you many enjoyable spinning sessions with your new Buddy!

Berry, Sanne, Loes, and Jan
Lojan wheels & looms

Assembly tips

- Before you start assembling, we recommend treating the untreated wooden parts of your Buddy with beeswax, oil, or lacquer to protect them and keep them looking beautiful for longer.
- Only open the hardware bags when needed; store the content in a separate container.
- The supplied screwdriver has a bit with Pz2 on one end and Torx 10 on the other.
- Take care when tightening small screws, such as those on the bobbins, to avoid over-tightening.
- If you need to unscrew a connection, for example, because you forgot the drive band, it's important to ensure the screw goes back into the original thread. Turn the screw counterclockwise and push gently until you feel it "fall" into the thread. Then, turn it clockwise to tighten it again.

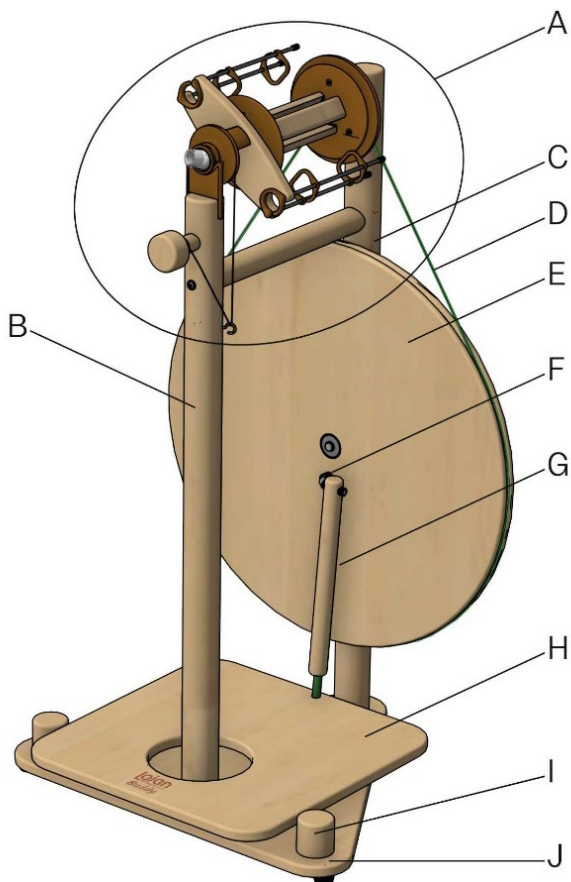

Beste spinliefhebber,

Welkom bij de Lojan familie. We hebben met veel zorg en toewijding gewerkt aan Buddy: een spinnewiel dat niet alleen mooi is door zijn eenvoud, maar ook voldoet aan de wensen van zowel beginnende als ervaren spinners.

We wensen je veel plezier met je nieuwe Buddy!

Berry, Sanne, Loes en Jan
Lojan wheels & looms

Montage tips

- We raden je aan om, voordat je begint met monteren, de onbehandelde houten onderdelen van je Buddy te behandelen met bijenboenwas, olie of lak om ze te beschermen en langer mooi te houden.
- Open de beslagzakjes pas als je ze nodig hebt, leg de onderdelen dan bijvoorbeeld in een bakje.
- De meegeleverde schroevendraaier heeft een bitje met zowel Pz2 als Torx 10.
- Draai kleine schroefjes, zoals bij de spoelen, voorzichtig aan zodat je ze niet doldraait.
- Als je een schroefverbinding opnieuw losdraait, bijvoorbeeld omdat je de snaar vergeten bent, zorg dan dat de schroef weer in de oorspronkelijke schroefdraad valt. Draai de schroef linksom en duw zachtjes. Voel je dat de schroef in de draad valt, draai hem dan rechtsom om hem weer vast te zetten.

Spinning wheel

- A. Mother of all
- B. Front post
- C. Back post
- D. Drive band
- E. Main wheel
- F. Eccenter
- G. Footman
- H. Treadle
- I. Treadle hinge block
- J. Base

Spinnewiel

- A. Bovendeel
- B. Voorpaal
- C. Achterpaal
- D. Snaar
- E. Wiel
- F. Excenter
- G. Trapstokje
- H. Trapper
- I. Trapperscharnier-blokje
- J. Bodemplaaf

Mother of all (page 3)

- L. Bobbin whorl
- M. End cap flyer arm
- N. Sliding guide
- O. Bobbin
- P. Flyer
- Q. Orifice
- R. Orifice insert
- S. Bearing plate
- T. Brake band
- U. Tension adjusting peg
- V. Hooks
- W. Spindle bearing

Bovendeel (pagina 3)

- L. Poelie van de spoel
- M. Einddop vluchtarm
- N. Vluchtschuifje
- O. Spoel
- P. Vlucht
- Q. Spingat
- R. Spingat insert
- S. Lagerplaatje
- T. Afremkoord
- U. Afremknop
- V. Haakjes
- W. Spillager vlucht

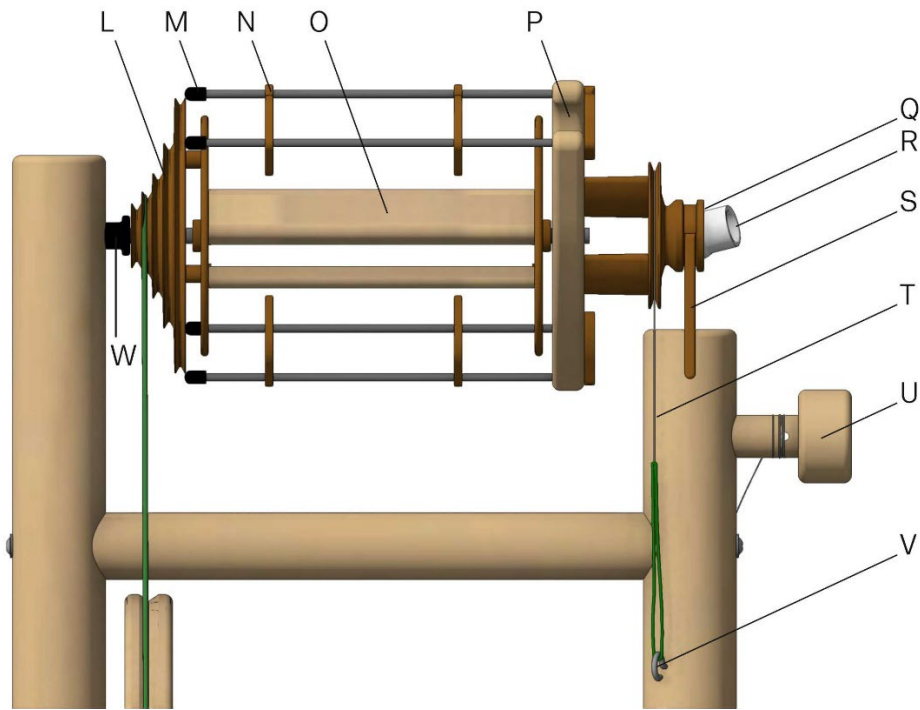

Built-in lazy kate | Montage spoelen (4x)

Hardware bag 1 | Beslagzakje 1

The Budget Buddy features a built-in lazy kate.

In hardware bag 1, you'll find 2 axles and 2 caps. Once the spinning wheel is assembled, insert the axles into the holes on the sides of the front post. These can be used for storing bobbins and for plying.

De Budget Buddy is voorzien van een ingebouwde lazy kate.

In beslagzakje 1 vind je 2 assen en 2 doppen. Zodra het spinnewiel is gemonteerd, plaats je de assen in de gaten aan de zijkanten van de voorste staander. Deze kunnen worden gebruikt voor het opbergen van spoelen en bij het twijnen.

Assembly bobbins (3x) | Montage spoelen (3x)

Hardware bag 2

27x Screw 3x16 mm

Beslagzakje 2

27x Schroef 3x16 mm

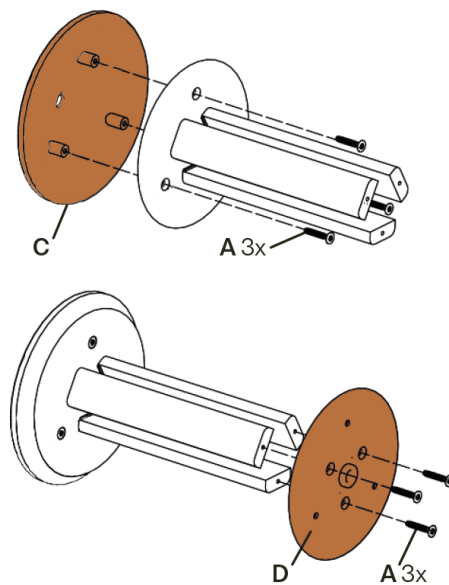
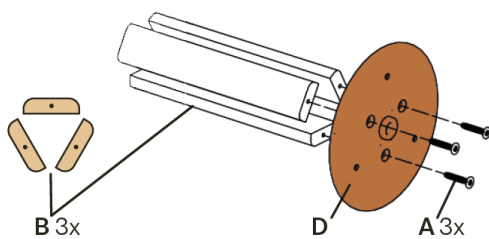

Assembly spinning wheel | Montage spinnewiel

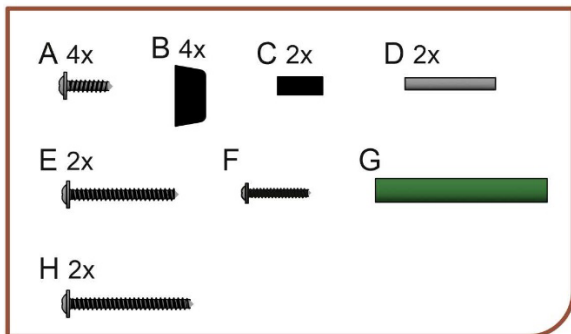

Hardware bag 3

- A. 4x Screw 4x15 mm
- B. 4x Foot
- C. 2x Hinge bushing
- D. 2x Hinge rod
- E. 2x Screw 4x35 mm
- F. Screw 3x20 mm
- G. PU connector
- H. 2x Screw 4x40 mm

Beslagzakje 3

- A. 4x Schroef 4x15 mm
- B. 4x Buffer
- C. 2x Scharnierbus
- D. 2x Metalen asje
- E. 2x Schroef 4x35 mm
- F. Schroef 3x20 mm
- G. PU trapperverbinding
- H. 2x Schroef 4x40mm

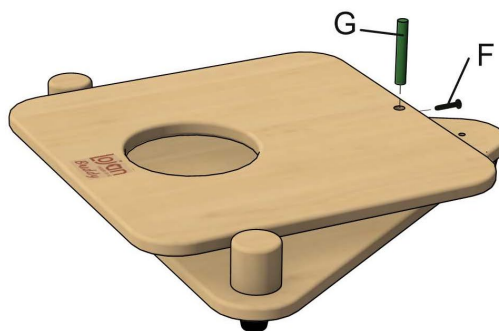
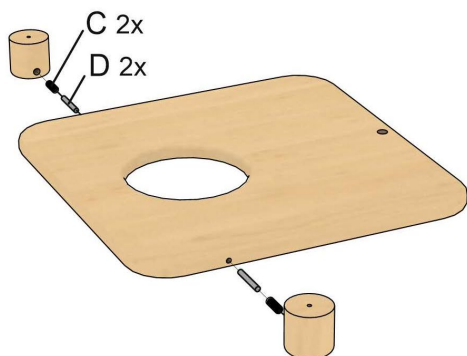
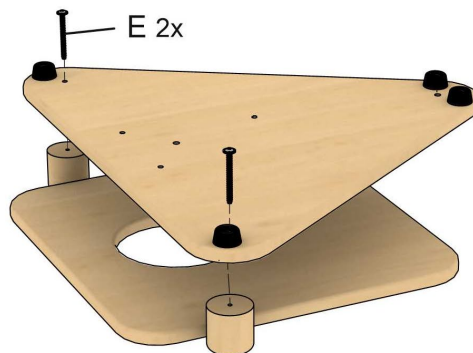
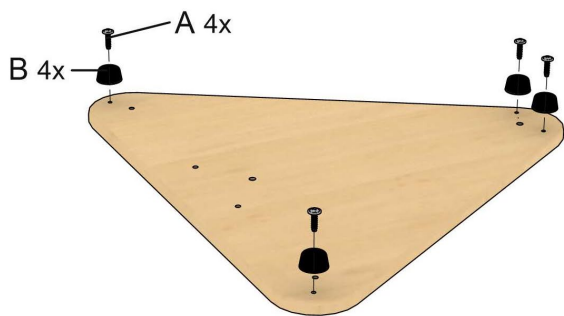

Align the end of the PU connector with the bottom of the treadle.

Steek het uiteinde van de PU trapperverbinding tot de onderzijde van de trapper.

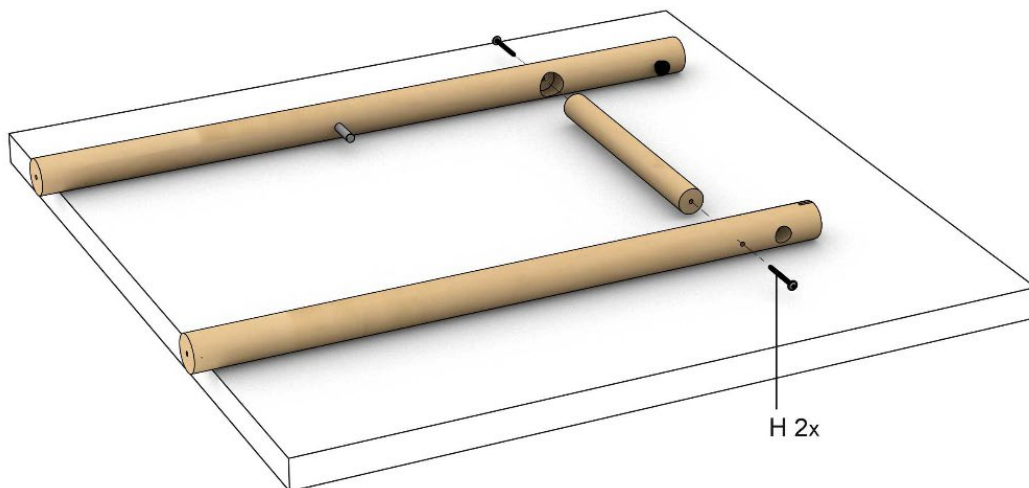

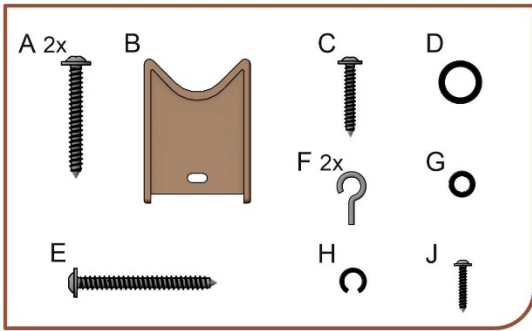

Hardware bag 4

- A. 2x Screw 5x40 mm
- B. Bearing plate
- C. Screw 4x25 mm
- D. O-ring
- E. Screw 5x50 mm
- F. 2x Screw hook
- G. Spacer ring 2 mm
- H. Locking ring
- J. Screw 3x16 mm

Beslagzakje 4

- A. 2x Schroef 5x40 mm
- B. Lagerplaatje
- C. Schroef 4x25 mm
- D. O-ring
- E. Schroef 5x50 mm
- F. 2x Schroefhaakje
- G. Afstandring 2 mm
- H. Asborgring
- J. Schroef 3x16 mm

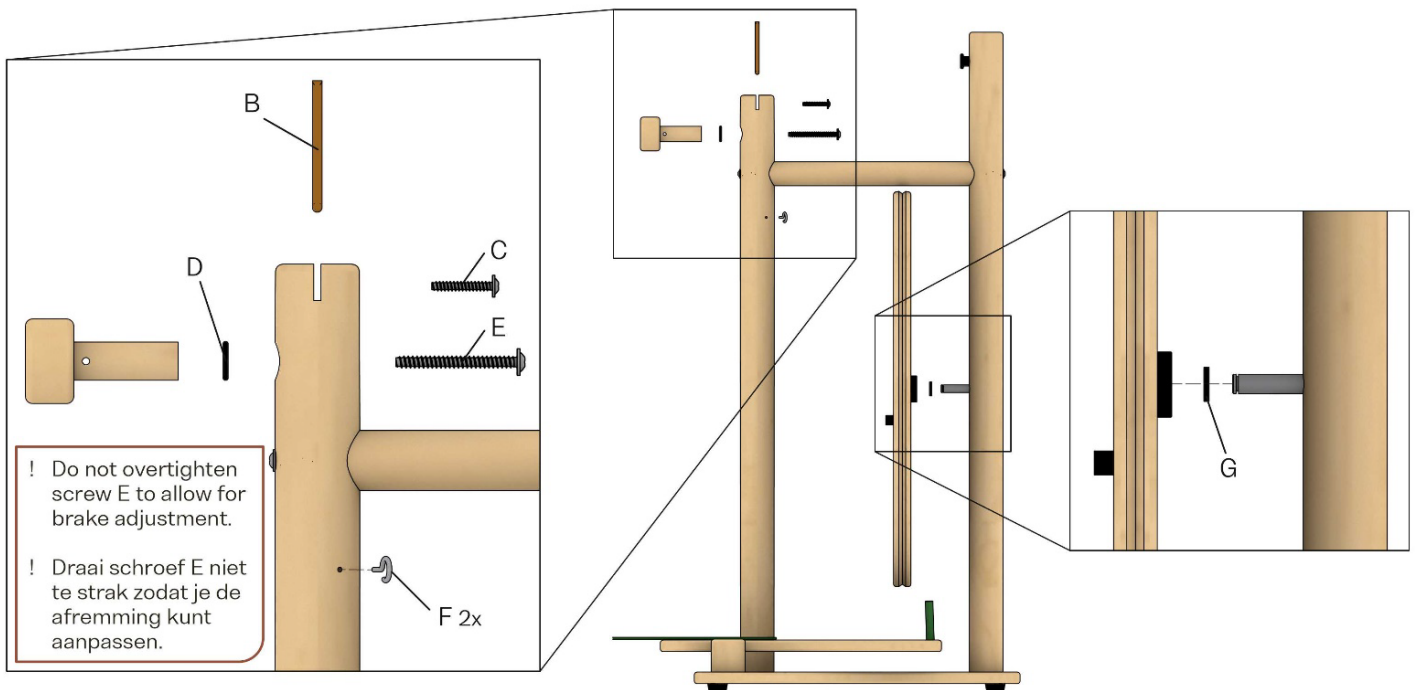
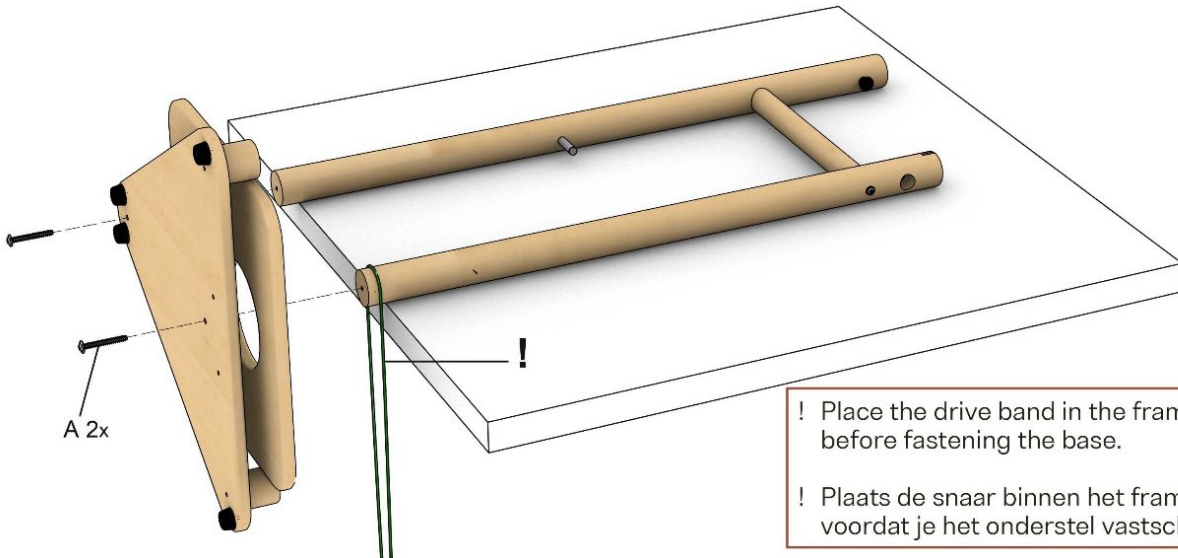

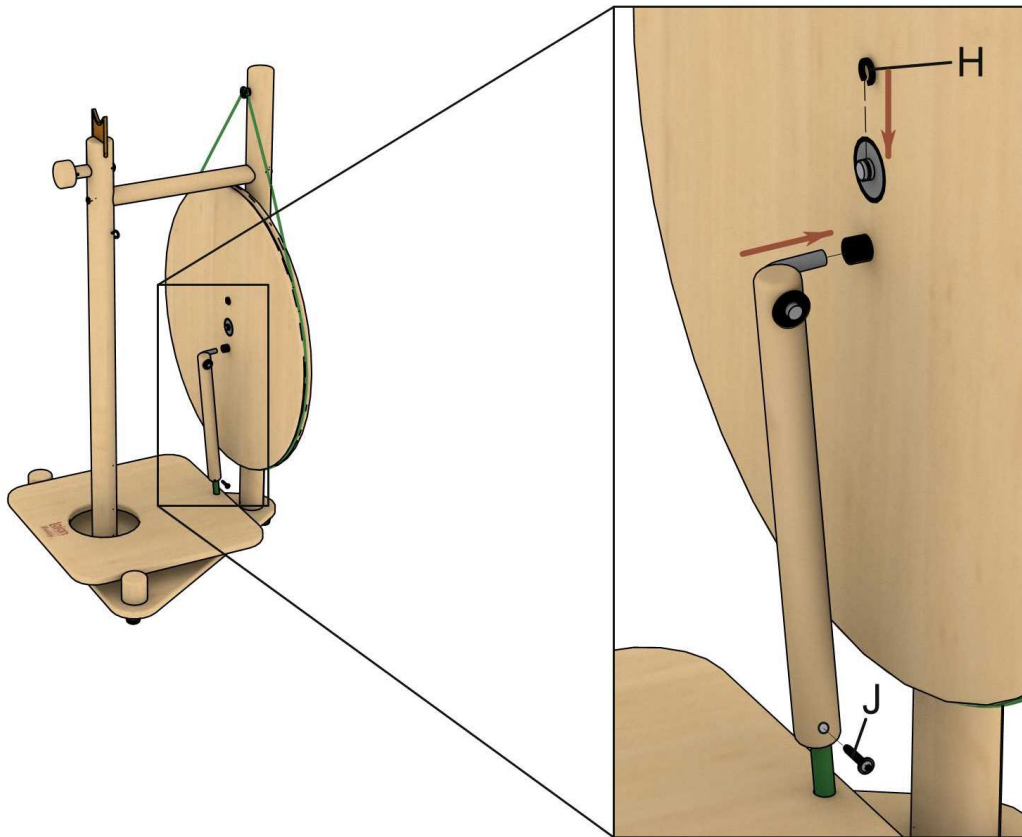

Hardware bag 5

- Orifice insert
- Threading hook
- Bottle of oil
- Ring for hanging orifice insert on tension adjusting peg

Beslagzakje 5

- Spingat verkleiner
- Rijghaak
- Flesje olie
- Ring om spingat verkleiner aan de afremknoop te kunnen hangen.

Placing bobbin, flyer and brake band

Place the bobbin on the flyer, and both together on the spinning wheel. First the flyer shaft goes into the flyer bearing in the back post and then you place the front on the bearing plate, see image on top of page 7.

Tie the elastic cord into a loop and tie the linen cord to it. Thread the other end of the linen cord through the hole in the tension adjusting peg and tie it.

Lead the cord along the hooks and over the large groove of the orifice and hook the elastic around the last hook. By turning the tension adjusting peg you can change the brake force, and therefore the pull of the yarn.

Ratios

Place the drive band on one of the grooves of the bobbin. The groove with the largest diameter will give a ratio of 1:4, suitable for thick yarns and when you are learning how to spin. The smallest groove (at the back) will give a ratio of 1:18, suitable for very fine spinning. Buddy has 5 ratios: 1:4 / 1:6 / 1:9 / 1:13 / 1:18.

Plaatsen spoel, vlucht en afremming

Plaats de spoel op de vlucht, en beide samen op het spinnewiel. De vluchtas gaat achter in het spillager, de voorzijde rust op het lagerplaatje, zie afbeelding op blz. 7 bovenaan.

Knoop het elastiek in een lus en knoop het linnen koord hieraan. Rijg het andere eind van het linnen koord door het gat in de afremknoop en knoop het vast.

Leid het koord via de haakjes over de grote groef in het spingatlager naar het laatste haakje en haak het elastiek eraan vast. Door aan de afremknoop te draaien stel je de afremming in. Daarmee regel je de trek op de draad.

Ratio's

Leg de snaar op één van de groeven van de spoel. De groef met de grootste diameter geeft een verhouding van 1:4, geschikt voor dikke garens en wanneer je leert spinnen. De kleinste groef (aan de achterkant) geeft een verhouding van 1:18, geschikt voor zeer fijn spinnen. Buddy heeft 5 ratio's: 1:4 / 1:6 / 1:9 / 1:13 / 1:18.

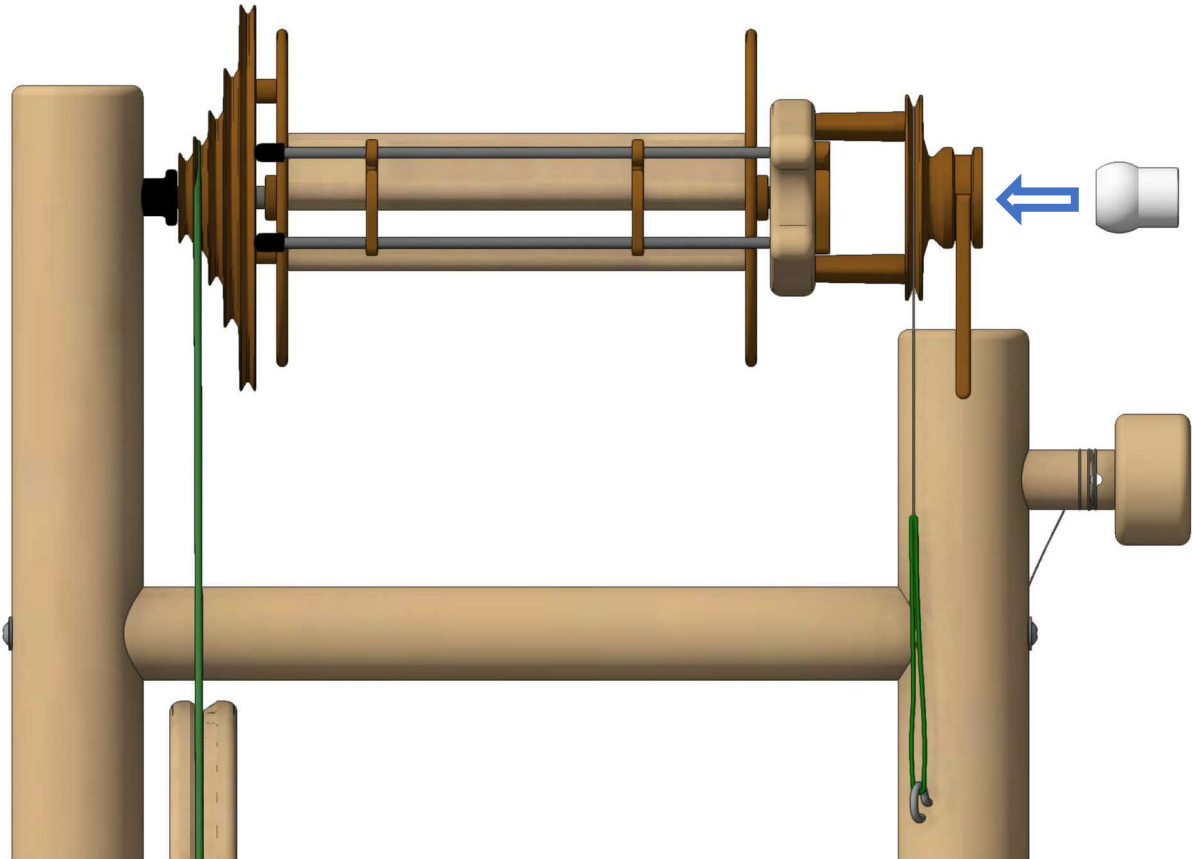

Orifice insert

When you use the orifice insert you have 2 options:

- A. Place the insert at an angle, so your yarn enters at the centre and doesn't wobble.
- B. When you bring in the yarn from the side, as with the long draw technique, you place the insert straight in the orifice.

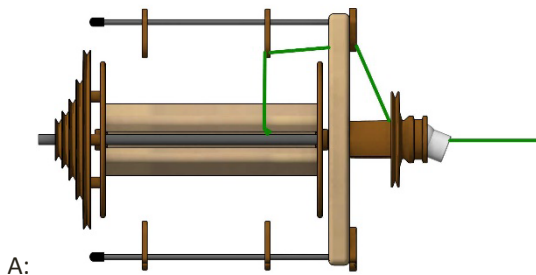

Spingat verkleiner

Als je de spingatverkleiner gebruikt zijn er 2 opties:

- A. De verkleiner kun je zodanig schuin zetten dat de draad in het centrum naar binnen komt en dus niet slingert.
- B. Als je de draad van opzij laat komen, zoals bij de long draw techniek, dan plaats je de verkleiner recht in het spingat.

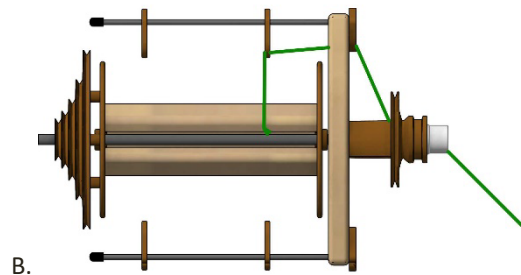

Maintenance

- At the start, use a drop of sewing machine oil on the spindle bearing.
- When you stop spinning, relax the drive band by placing it around the spindle bearing.

Onderhoud

- Gebruik in het begin een drupje naaimachineolie op het spingatlager.
- Als je stopt met spinnen, ontspan dan de snaar door hem om het spillager te leggen.

Accessoires

Skeinwinder

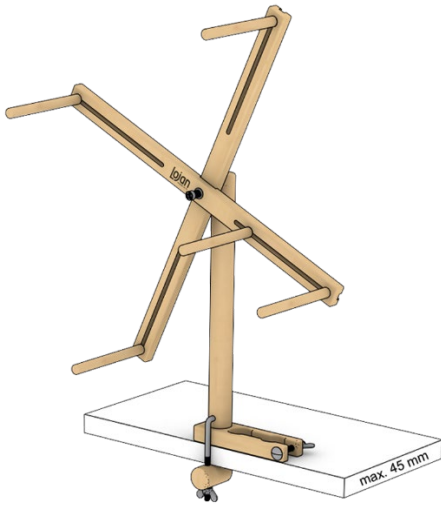

Molenhaspel

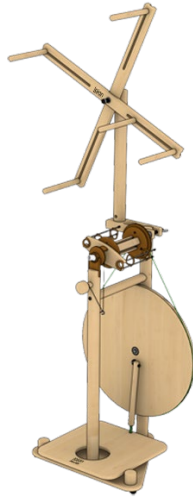

Accessories

Conversion kit

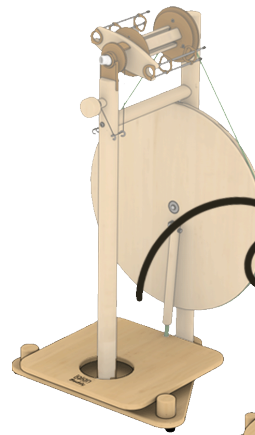

Ombouwsset

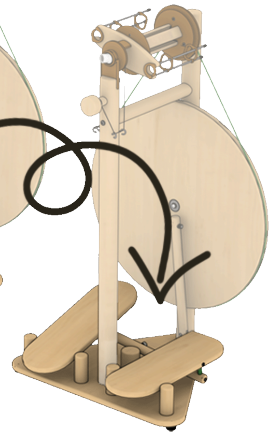

Niddy noddy



Beeswax polish



Bijenboenwas

Bobbin

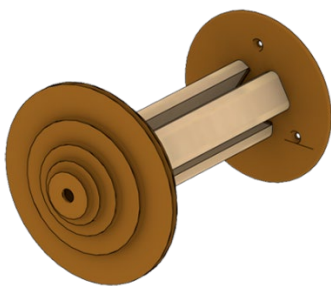

Spoel

Lazy kate

